

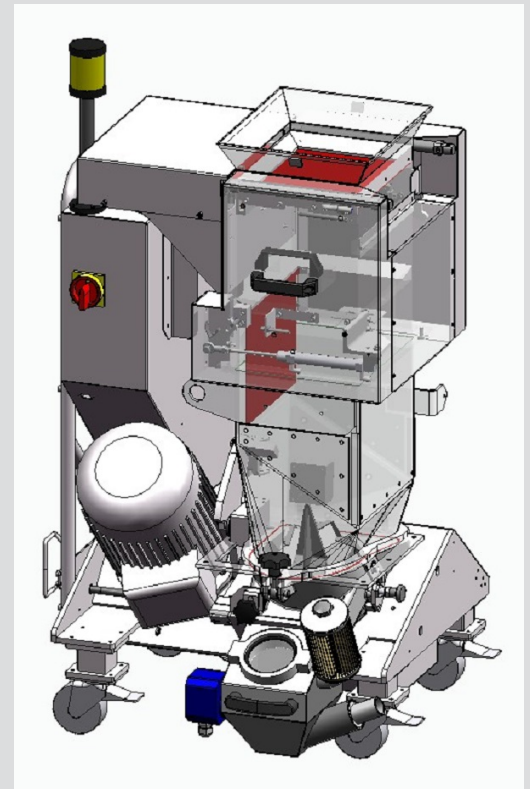

Beistellmühlen mit Schleusentrichter

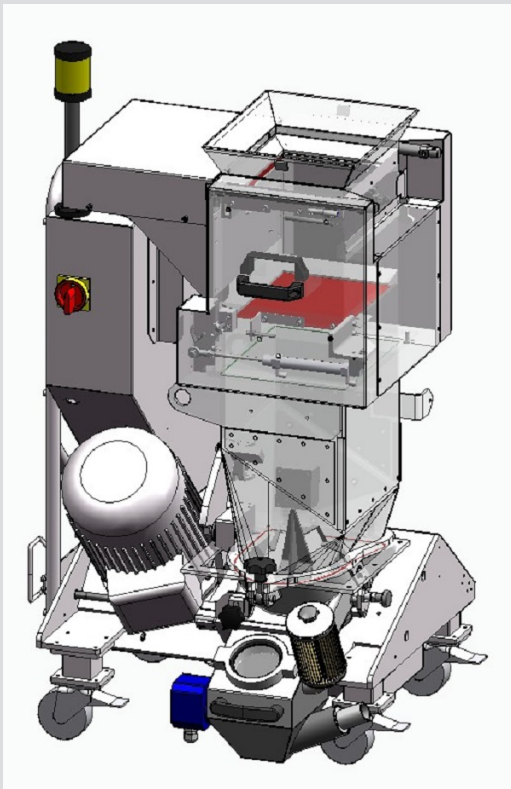

GETECHA

INDIVIDUALITÄT IST UNSER STANDARD



- Spezieller Trichter mit Schleusenfunktion
- Abgedichtete Stoßstelle zwischen Mahlkammer und Trichter
- Abgedichtete Stoßstelle der Mahlkammerteile

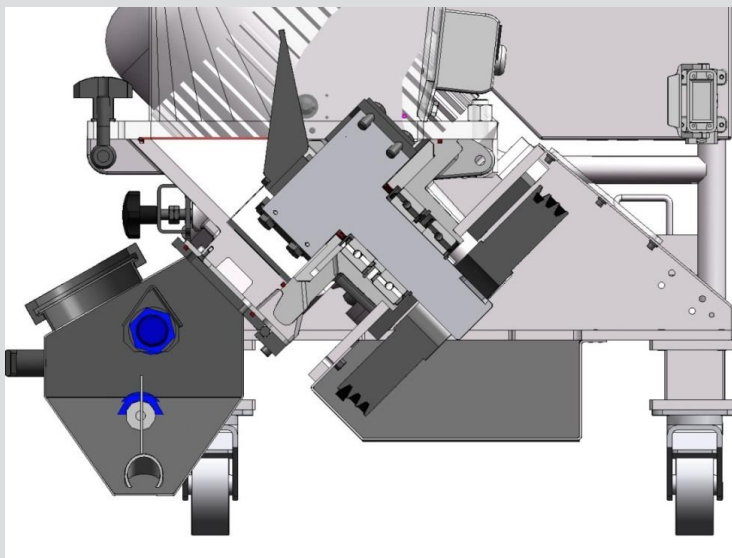

- Abgedichteter Mahlgutkasten (5 l)
- Abdichtung zwischen Rotorwelle und Rückwand der Schneidkammer
- Abgedichtetes Saugrohr im Mahlgutkasten

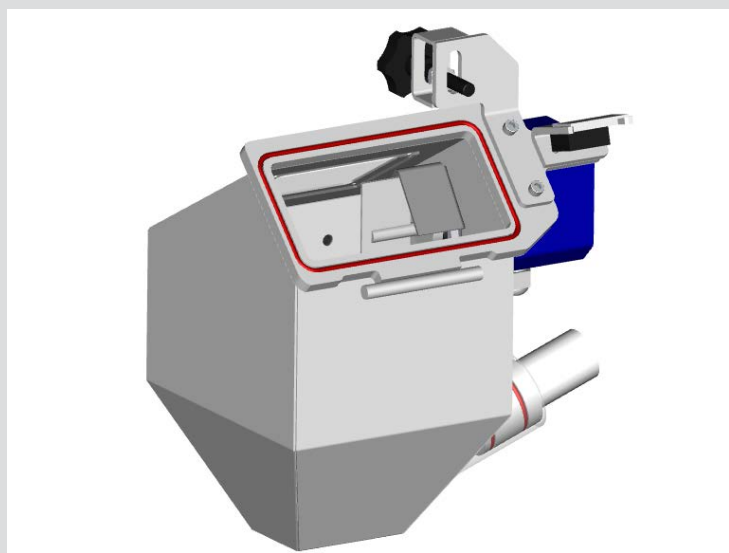
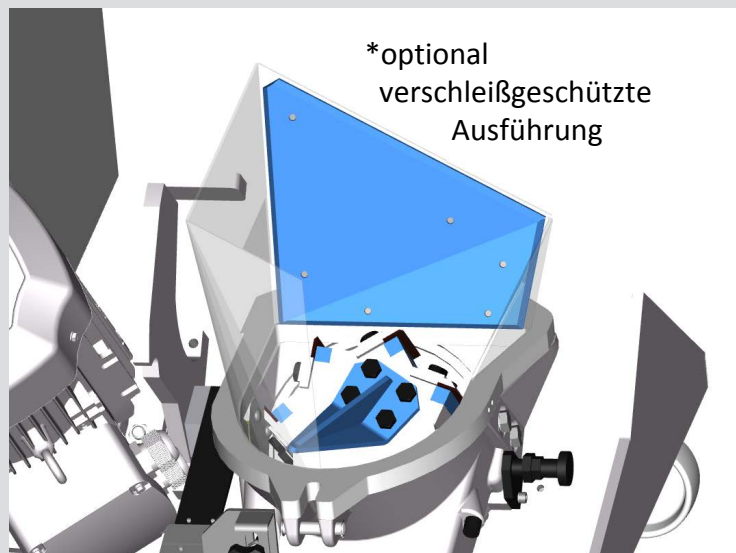
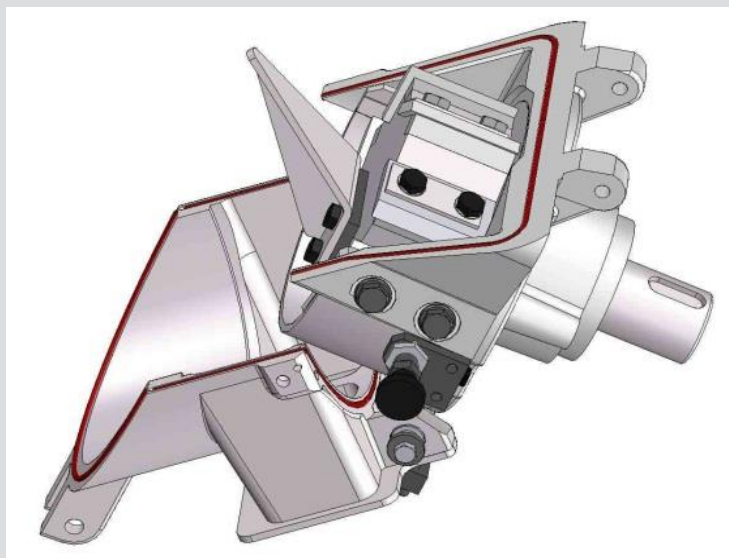

GETECHA

INDIVIDUALITÄT IST UNSER STANDARD